

LET'S MAKE
ROOM FOR
PEOPLE

PRESSALIT®



Nieuw

INDIVO Pack

Toegankelijkheid een natuurlijk onderdeel van het dagelijks leven maken

Toegankelijkheid is de sleutel tot een inclusieve samenleving waarin iedereen - ongeacht fysieke mogelijkheden - kan deelnemen aan sociale activiteiten, onderwijs en dagelijkse taken. In hoogte verstelbare tafels maken een belangrijk verschil in het dagelijks leven van mensen met een handicap en vergroten hun onafhankelijkheid.

LET'S MAKE ROOM FOR PEOPLE

Maak toegankelijkheid eenvoudig - met gemak

Voor rolstoelgebruikers kunnen vaste installaties in keukens, scholen en openbare ruimtes een barrière vormen. Met het INDIVO Pack van Pressalit wordt toegankelijkheid echter een eenvoudige en flexibele oplossing. Met onze innovatieve pakketoplossing bestelt u eenvoudig de juiste onderdelen voor een snelle en probleemloze installatie.

- Probleemloze installatie - zo creëert u in een handomdraai een meer toegankelijke en inclusieve omgeving.
- Eenvoudig te bestellen - één pakket bevat alles wat je nodig hebt (excl. werkblad)
- Gemakkelijk ter plekke te installeren en op maat te maken
- Werkbladen met of zonder spoelbakken en kookplaten kunnen eenvoudig op Indivo frames worden gemonteerd (deze items zijn niet inbegrepen in het pakket)



Product overzicht



Montage Video

INDIVO Packs, elektrisch, met twee motoren

Max. belasting 100 kg

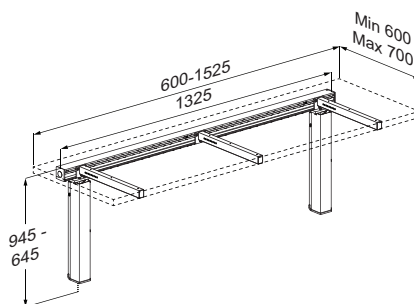

INDIVO Pack small

RK1660000. Voor werkblad **600 - 1525 mm**. Hoogte verstelbaar tot 300 mm, 645 – 945 mm

- 2 INDIVO motoren
- 1 Dwarsdrager
- 1 Veiligheidsstrip, zelfklevend
- 1 Kabelgoot
- 1 Set elektrische onderdelen
- 3 Dragere
- 12 Bevestigingsbeugels voor afwerkrand

Excl. montagekit

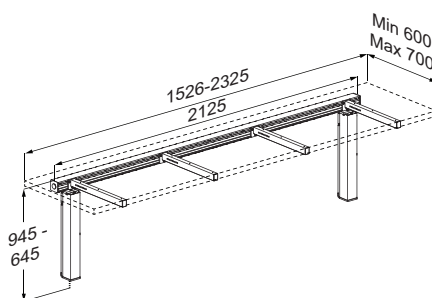

INDIVO Pack medium

RK1662000. Voor werkblad **1526 - 2325 mm**. Hoogte verstelbaar tot 300 mm, 645 – 945 mm

- 2 INDIVO motoren
- 1 Dwarsdrager
- 1 Veiligheidsstrip, zelfklevend
- 1 Kabelgoot
- 1 Set elektrische onderdelen
- 4 Dragere
- 16 Bevestigingsbeugels voor afwerkrand

Excl. montagekit

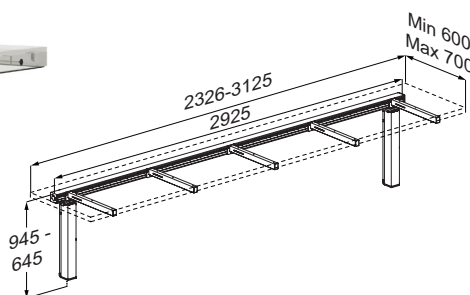

INDIVO Pack large

RK1664000. Voor werkblad **2326 - 3125 mm**. Hoogte verstelbaar tot 300 mm, 645 – 945 mm

- 2 INDIVO motoren
- 1 Dwarsdrager
- 1 Veiligheidsstrip, zelfklevend
- 1 Kabelgoot
- 1 Set elektrische onderdelen
- 5 Dragere
- 20 Bevestigingsbeugels voor afwerkrand

Excl. montagekit

OPMERKING - raadpleeg onze installatiegids voor aanbevolen bevestigingsinstructies.

Flexibiliteit op maat - overal

Met het INDIVO Pack creëer je eenvoudig de perfecte werkplek. Het is verkrijgbaar in drie maten - small, medium en large - zodat u het formaat kunt kiezen dat het beste bij uw behoeften past. Pas de hoogte met één druk op de knop aan en ervaar ultieme flexibiliteit in een groot aantal omgevingen:

- **Privéwoningen** - Creëer een ergonomische en gebruiksvriendelijke keuken waar iedereen aan kan werken, ongeacht leeftijd of mobiliteit.
- **Scholen en instellingen** - Verstelbare werkoppervlakken zorgen ervoor dat alle leerlingen onder dezelfde voorwaarden aan de lessen kunnen deelnemen. Lessen op gelijke voorwaarden - van schoolkeukens tot wetenschapslabs.
- **Verzorgingshuizen** - Een flexibele keukenoplossing die verschillende behoeften ondersteunt en het dagelijks leven gemakkelijker maakt voor zowel bewoners als personeel.
- **Bars en restaurants** - Creëer een inclusieve ervaring voor alle gasten, of ze nu staan of aan de bar zitten

INDIVO Packs, elektrisch, met drie motoren

Max. belasting 150 kg

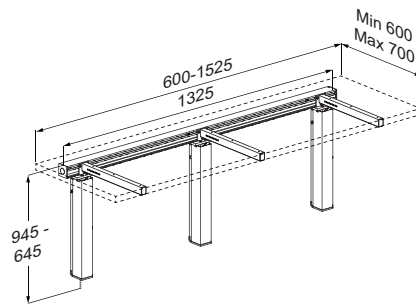

INDIVO Pack small

RK1680000. Voor werkblad **600 - 1525 mm**. Hoogte verstelbaar tot 300 mm, 645 - 945 mm

- 3 INDIVO motoren
- 1 Dwarsdrager
- 1 Veiligheidsstrip, zelfklevend
- 1 Kabelgoot
- 1 Set elektrische onderdelen
- 3 Dragere
- 12 Bevestigingsbeugels voor afwerkrand

Excl. montagekit

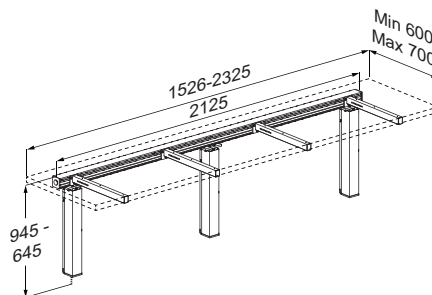

INDIVO Pack medium

RK1682000. Voor werkblad **1526 - 2325 mm**. Hoogte verstelbaar tot 300 mm, 645 - 945 mm

- 3 INDIVO motoren
- 1 Dwarsdrager
- 1 Veiligheidsstrip, zelfklevend
- 1 Kabelgoot
- 1 Set elektrische onderdelen
- 4 Dragere
- 16 Bevestigingsbeugels voor afwerkrand

Excl. montagekit

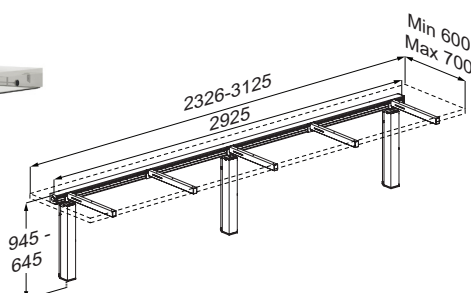

INDIVO Pack large

RK1684000. Voor werkblad **2326 - 3125 mm**. Hoogte verstelbaar tot 300 mm, 645 - 945 mm

- 3 INDIVO motoren
- 1 Dwarsdrager
- 1 Veiligheidsstrip, zelfklevend
- 1 Kabelgoot
- 1 Set elektrische onderdelen
- 5 Dragere
- 20 Bevestigingsbeugels voor afwerkrand

Excl. montagekit

LET'S MAKE ROOM FOR PEOPLE

PRESSALIT®



PREMIUM BATHROOM SOLUTIONS SINCE 1954

Pressalit A/S is een Deense particuliere onderneming met de fabricagefaciliteiten gevestigd in de Deense stad Ry. Sinds 1954 ontwerpen en produceren wij toiletzittingen van de hoogste kwaliteit. Sinds 1975 ontwikkelt Pressalit ook flexibel voor de gebruiker in te stellen badkamers en in hoogte verstelbare keukens voor mensen die minder mobiel zijn. Daarmee zijn wij wereldwijd een van de meest vooraanstaande fabrikanten van badkameroplossingen van hoge kwaliteit. Een hoogwaardig, onberispelijk ontwerp en betrouwbare functionaliteit zijn de belangrijkste kenmerken van ons brede assortiment producten.

PRESSALIT SUPPORTS UNITED NATIONS GLOBAL GOALS



Wijnbeek Sanitair B.V.

Molenwerf 1, 1911 DB Uitgeest, Nederland
T: +31 251 361010, mail@wijnbeek.nl, Pressalit.nl

Van der Voort Agenturen B.V.

Ertbruggestraat 111, 2110 Wijnegem, België
T: +32 3 877 04 44, info@vandervoort.be, vandervoort.be

Pressalit A/S, Pressalitvej 1, 8680 Ry, Denmark,
T: +45 8788 8788, F: +45 8788 8789
pressalit@pressalit.com, Pressalit.com



Pressalit's Environmental and Quality Management Systems are certified by LRQA



MADE IN DENMARK

